

Notiz 1	
Schlauch ID (Kopfdurchmesser +1mm)	[R] min. Radius
8,0 - 9,5	150
10,0 - 13,0	200
14,0 - 16,0	300

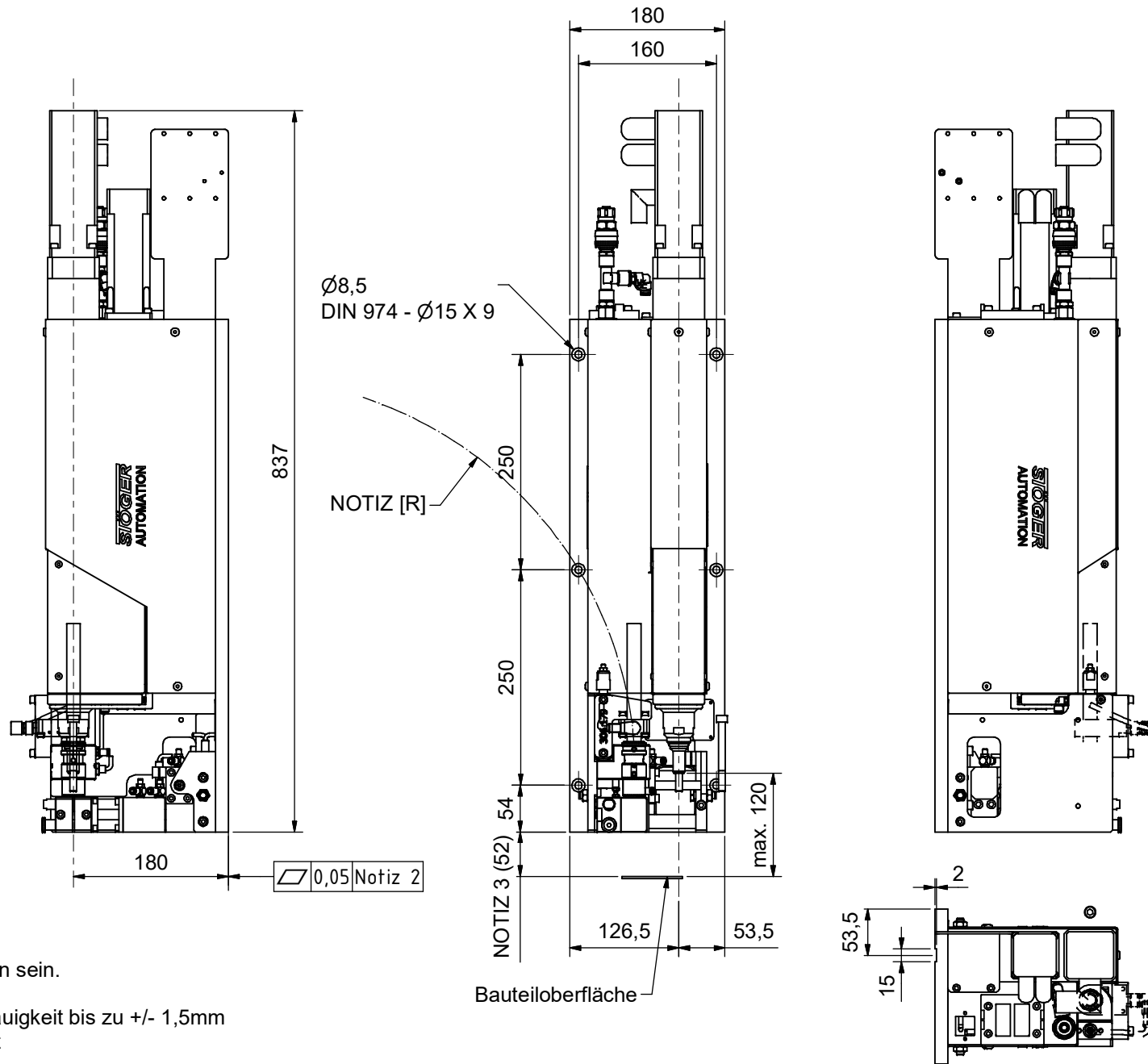

Notiz 2: Befestigungsfläche muss eben sein.
 Notiz 3: Kann angepasst werden
 Notiz 4: Ausgleich der Positioniergenauigkeit bis zu +/- 1,5mm je nach Fase am Verbindungselement

STÖGER AUTOMATION weist darauf hin, dass das abgebildete Modell nur beispielhaft ist und je nach Anwendungsfall in Form und Abmessungen abweichen kann.
 Gewicht: 31,0 kg

www.stoeger.com